

SPIDERLESS CHAINRING RR: E-BIKE BR

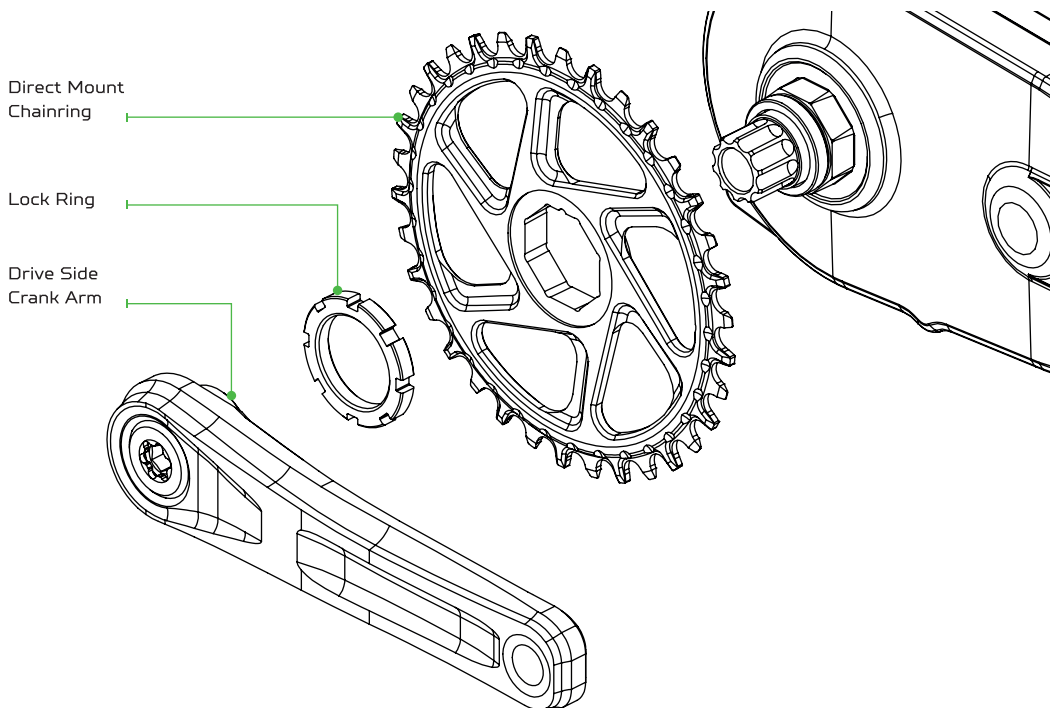

INSTALLATION

- This chainring is compatible with the **Specialized Turbo Levo** range of motors
- Hope chainring is direct fit for a **52mm BOOST** chain line.
- Please refer to the relevant **manufacturer instructions** for removal and installation of cranks and spiders/chainrings.
- This exploded view is provided as an assembly reference.
- Park Tool BBT-18 or equivalent is required for removal/installation of the spider locking.
- A two arm bearing puller and Brose Cap Puller Tool **#S17530006** or equivalent is required for removal of the spider.

INST014_EN: Instruction - Ebike spiderless chainring BR - V1

HOPETECH.COM



E-BIKE
CHAINRINGS

[E-BIKE BR VERSION]

PLATEAU SPIDERLESS E-BIKE BR

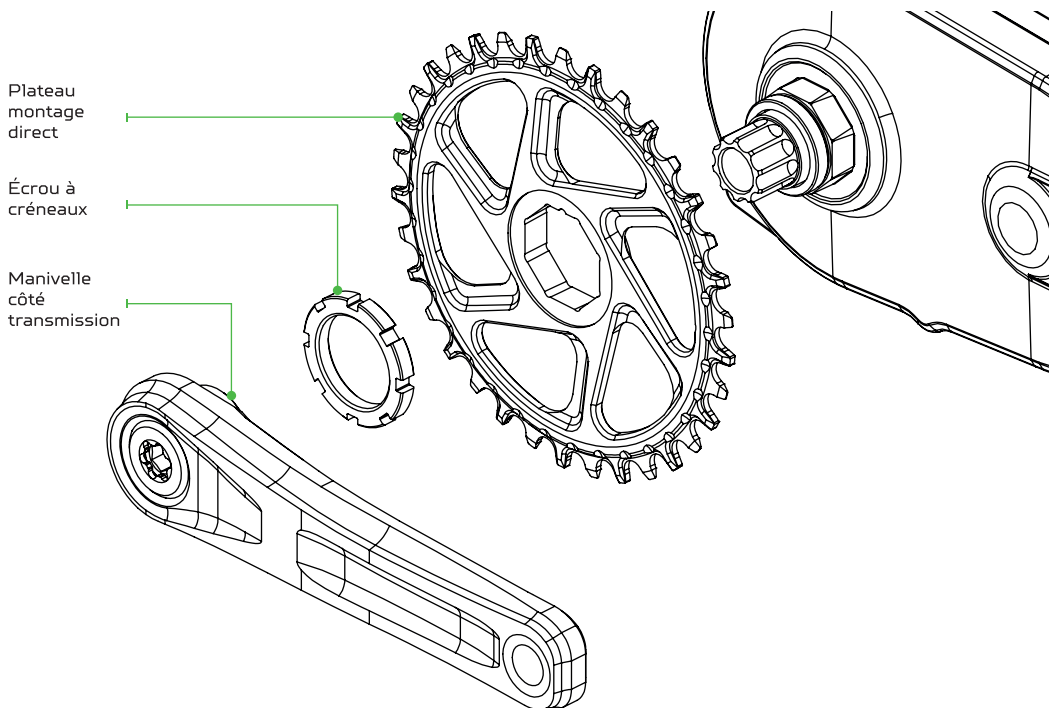

INSTALLATION

- Ce plateau est compatible avec la gamme de moteurs **Specialized Turbo Levo**.
- Ce plateau Hope à montage direct donne une ligne de chaîne de **52mm, type BOOST**.
- Consultez la notice du **fabricant du moteur** pour le démontage et l'installation des plateaux ou étoiles de montage.
- L'outil Park Tool BBT-18 ou équivalent est nécessaire pour le démontage et/ou l'installation de l'écrou à créneaux.
- Un extracteur de roulement à deux branches et l'outil spécial Brose #517530006 ou équivalent sont nécessaires pour le démontage du plateau.
- Cette vue éclatée est fournie dans un but purement illustratif.

INST014_FR: Instruction - Ebike spiderless chainring BR - V1



E-BIKE
CHAINRINGS

[E-BIKE BR VERSION]