

BB

30mm BOTTOM BRACKET

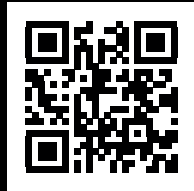

Traduction Française
Deutsche Übersetzung

hope

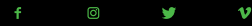

HOPETECH.COM

30mm BOTTOM BRACKET STAINLESS STEEL

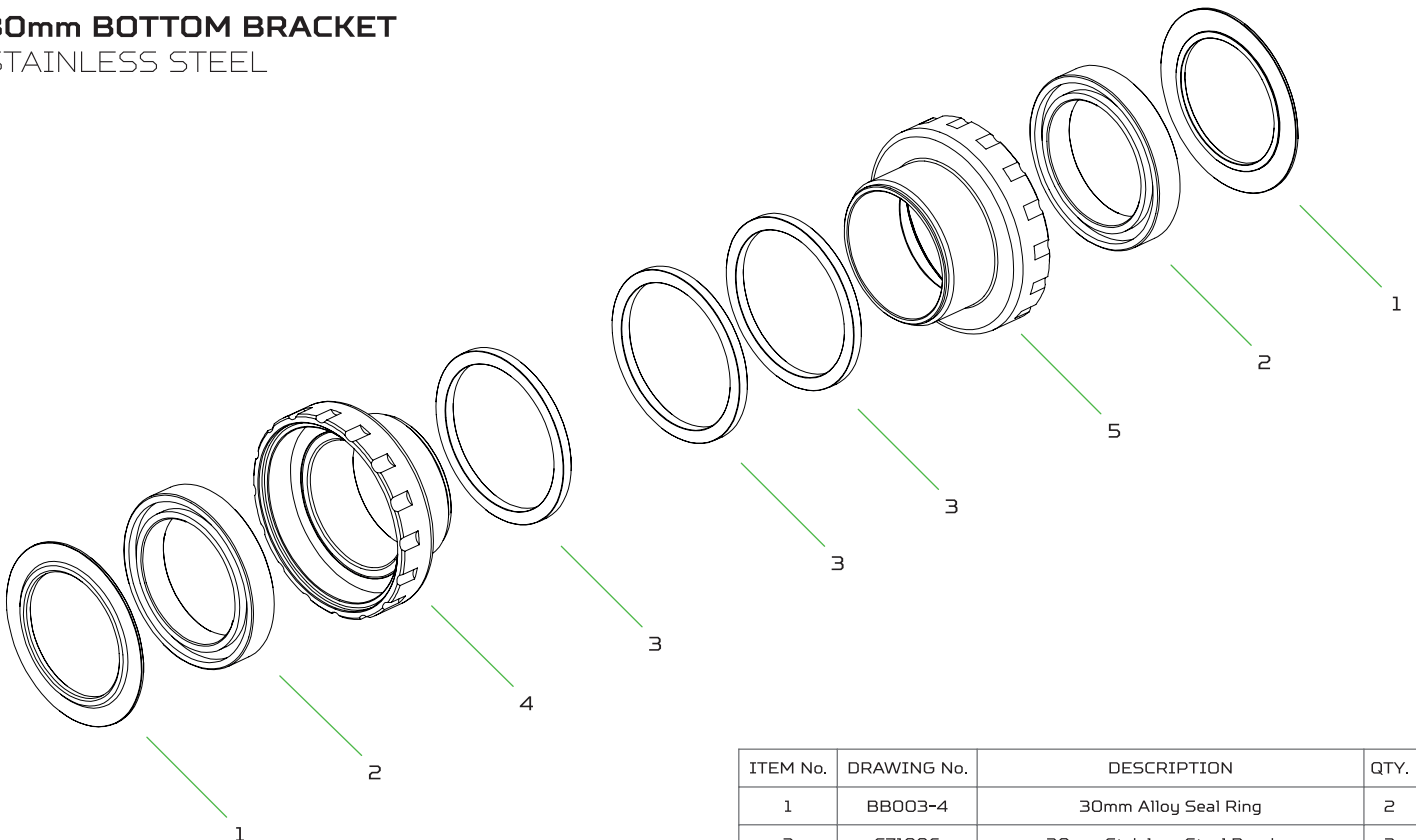

ITEM No.	DRAWING No.	DESCRIPTION	QTY.
1	BB003-4	30mm Alloy Seal Ring	2
2	S71806	30mm Stainless Steel Bearing	2
3	BBSP106	2.5mm Spacer	3
4	BB003-1	30mm Threaded Non-Drive Side Cup	1
5	BB003-2	30mm Threaded Drive Side Cup	1

hope | BB



CAUTION: READ THIS BEFORE INSTALLING YOUR BOTTOM BRACKET!

Riding bicycles can be dangerous. These instructions should be read thoroughly before installation. Failure to follow these instructions before installing and using Hope Technology components can result in severe injury or death.

BOX CONTENTS

- Drive Side Cup Assembly (with bearing)
- Non-drive Side Cup Assembly (with bearing)
- 2 x Bearing Covers • 3 x 2.5mm Cup Spacers.

TOOLS REQUIRED

- Torque wrench **NOTE:** Specific fitting tool (HTT188) needed to fit bottom bracket. Available separately.

COMPATIBILITY

The Hope BBSS30N Bottom Bracket allows the use of 30mm crankset within a BSA threaded BB shell of 68mm, 73mm or 83mm.

PRELIMINARY CHECKS

001_It is critical to bearing life that the frame is prepared correctly. Chase threads and face ends of BB shell to ensure they are clean and square

INSTALL BOTTOM BRACKET CUPS

001_Determine spacers required (See compatibility chart).

002_Apply grease to the BB cups and the frame BB shell. Thread Drive-Side BB cup and appropriate spacers anti-clockwise into RH side of frame, by hand initially to ensure threads are not crossed. Using BB tool tighten to **40-50Nm** against the BB shell face.

003_Thread Non-Drive BB cup and appropriate spacers (If required) clockwise into LH side of frame and tighten to **40-50Nm** against the BB shell face.

INSTALL CRANKS

Follow manufacturer's instructions. **NOTE:** Hope BB's allow cranks to fit directly in the bearing inner race, **NOT** through a plastic bush.

NOTES:

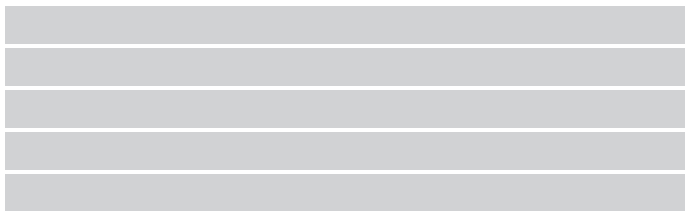

INST011_EN: Instruction - 30mm Threaded BB - V1

HOPE WARRANTY

All Hope Technology Components are covered for two years from original date of purchase against manufacturer defects in material and workmanship. Proof of purchase is required. Product must be returned to the original retailer to process any warranty claim. This warranty does not cover any damage caused through mis-use or failing to comply by the recommendations given in this manual. This warranty does not affect your statutory rights.



COMPATIBILITY CHART

68mm / 83mm Shell

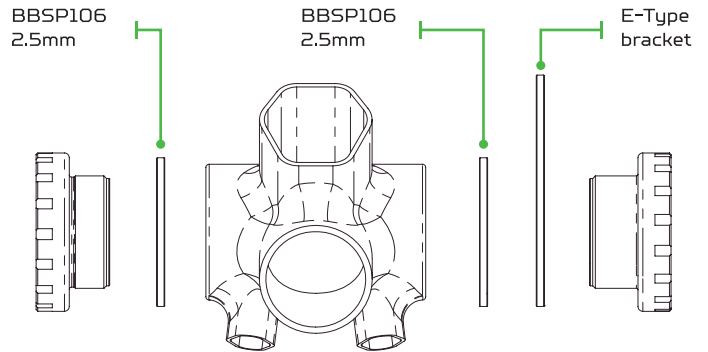
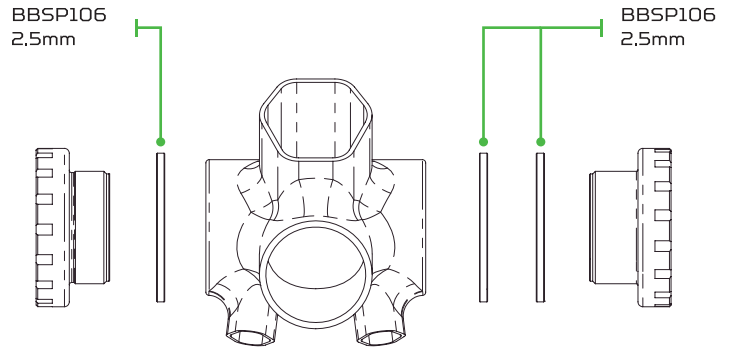

Non Drive Side

Drive Side

73mm Shell

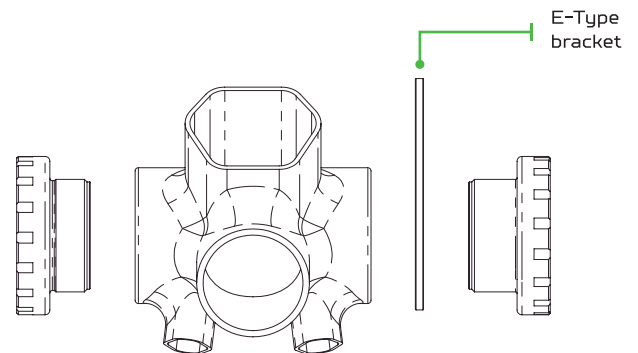
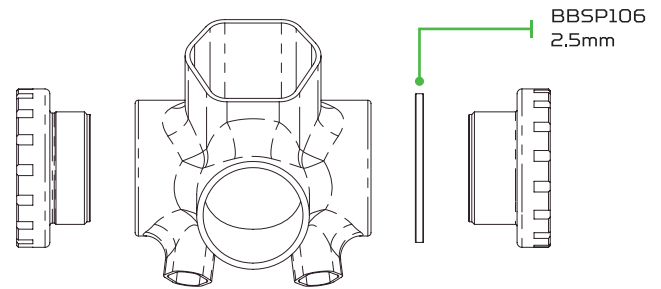

Non Drive Side

Drive Side

HOPE TECHNOLOGY
(IPCO) Limited

Hope Mill, Calf Hall Road
Barnoldswick, Lancashire
BB18 5PX, United Kingdom

T: 01282 851400 - E: info@hopetech.com - W: hopetech.com

BB

30mm BOTTOM BRACKET

hope

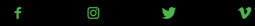

HOPETECH.COM

BOÎTIER DE PÉDALIER BSA30mm

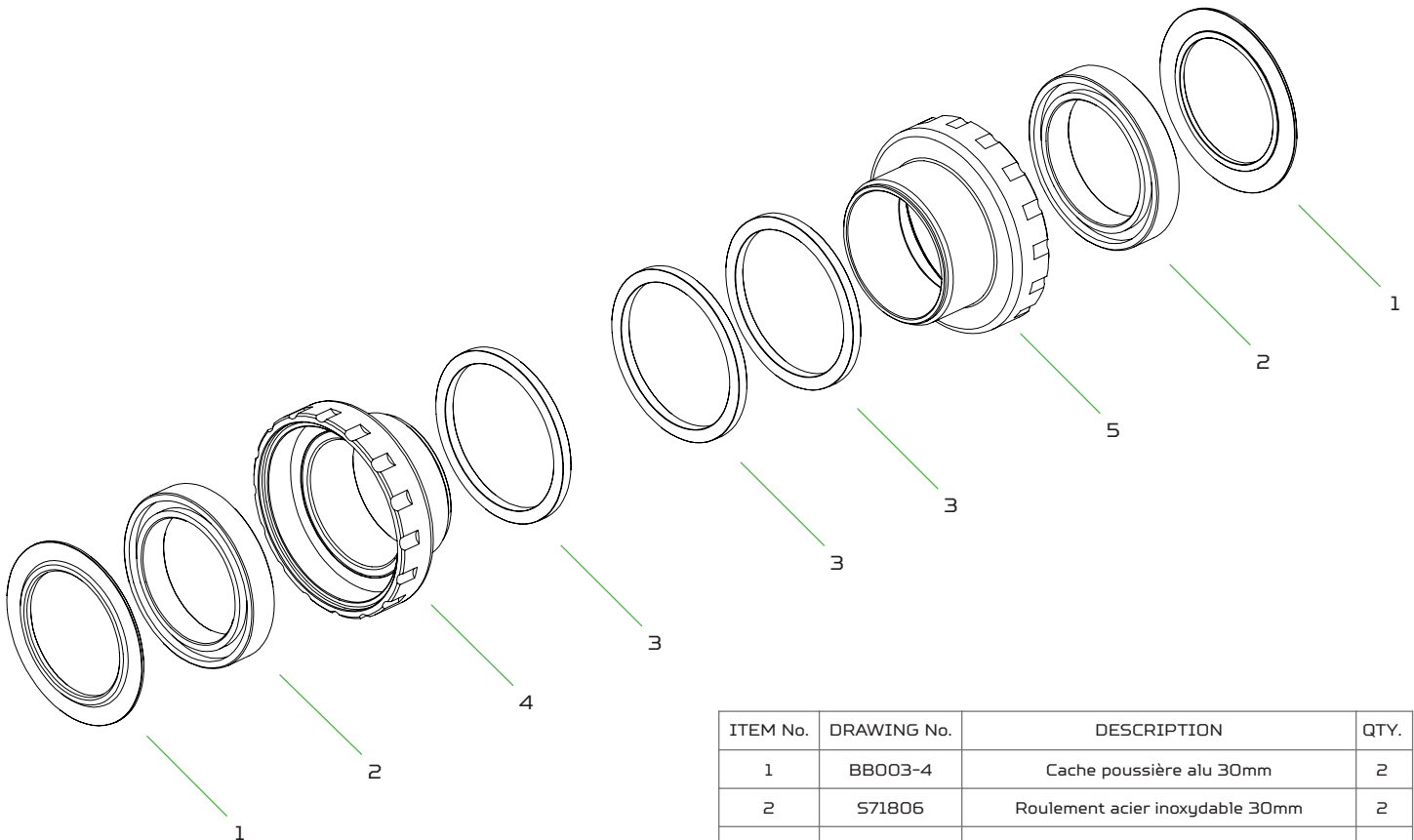

ITEM No.	DRAWING No.	DESCRIPTION	QTY.
1	BB003-4	Cache poussière alu 30mm	2
2	571806	Roulement acier inoxydable 30mm	2
3	BBSP106	Entretoise 2.5mm	3
4	BB003-1	Coupelle fileté côté opposé transmission 30mm	1
5	BB003-2	Coupelle fileté côté transmission 30mm	1

hope | BB



ATTENTION: LIRE IMPÉRATIVEMENT AVANT D'INSTALLER VOTRE BOÎTIER DE PÉDALIER

La pratique du cyclisme peut être dangereuse. Cette notice doit être entièrement lue avant l'installation du produit. Le fait d'ignorer la notice et conseils de montage peut entraîner des blessures graves ou même fatales.

CONTENU DE LA BOÎTE

- Coupelle côté transmission (roulement inclu)
- Coupelle côté opposé transmission (roulement inclu)
- 2 x Cache poussière · 3 x Entretoises de 2.5mm.

OUTILLAGE NÉCESSAIRE

- Clef dynamométrique **NOTE:** L'outil de montage spécial (HTT188 ou HTT00155) est nécessaire pour installer le boîtier de pédalier. Vendu séparément.

COMPATIBILITÉ

Le boîtier de pédalier Hope BBSS30N permet l'utilisation d'un pédalier avec un axe de Ø30mm sur un boîtier BSA de 68, 73 ou 83mm de largeur.

VÉRIFICATIONS PRÉLIMINAIRES

001 Pour optimiser la durée de vie des roulements, il est primordial que le boîtier soit en bon état. Filetages exempts de bavures et faces d'appuis des coupelles planes.

INSTALLATION COUPELLES

001 Contrôlez le nombre d'entretoise à utiliser (Voir tableau de compatibilité).

002 Graissez les filetages des coupelles et du cadre. Afin de ne pas croiser les filets, vissez d'abord à la main la cuvette côté transmission muni du nombre adéquat d'entretoises. Vissez dans le sens anti-horaire. Utilisez ensuite l'outil spécifique pour serrer la coupelle. Couple de serrage **40-50 N.m**

003 Vissez à la main la cuvette côté opposé transmission munie du nombre adéquat d'entretoises. Vissez dans le sens horaire. Utilisez ensuite l'outil spécifique pour serrer la coupelle. Couple de serrage **40-50 N.m**

INSTALLATION PÉDALIER

Suivez la notice du fabricant. **NOTE:** Le boîtier de pédalier-Hope permet le montage de l'axe directement sur la bague intérieure du roulement. Il n'y a **pas** d'entretoise en plastique.

GARANTIE HOPE

Tous les produits Hope Technology sont garantis 2 ans à partir de la date d'achat contre les vices de fabrication. Une facture d'achat sera demandée. Tout produit défectueux peut être retourné à son lieu d'achat ou à Hope. Un bon de retour devra être joint, il est téléchargeable dans la rubrique "tech support" de notre site internet. La garantie ne couvre pas les conséquences d'une usure normale du produit, du non-respect de la notice d'utilisation ou des instructions de montage, d'une utilisation non conforme du produit, d'une chute, d'une modification quelconque du produit. Cette garantie n'affecte pas vos droits légaux.

TABLEAU DE COMPATIBILITÉ

Boîtier de 68mm / 83mm

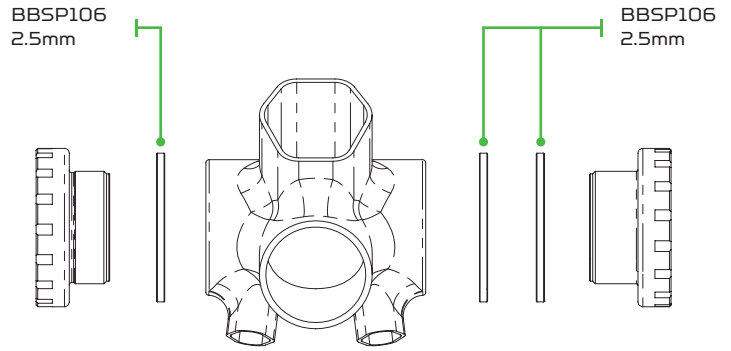

Côté opposé transmission

Côté transmission

Boîtier de 73mm

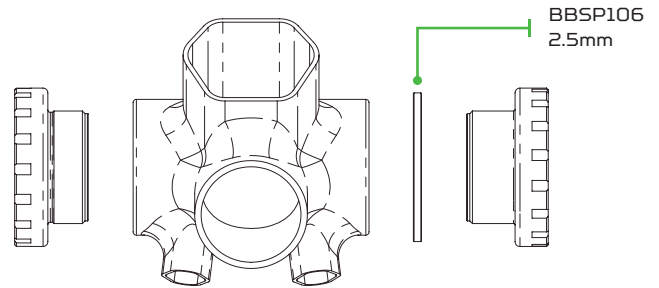

Côté opposé transmission

Côté transmission

NOTES:



HOPE TECHNOLOGY
(IPCO) Limited

Hope Mill, Calf Hall Road
Barnoldswick, Lancashire
BB18 5PX, United Kingdom

BB

30mm BSA INNENLAGER

hope

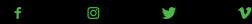

HOPETECH.COM

BSA INNENLAGER Edelstahl

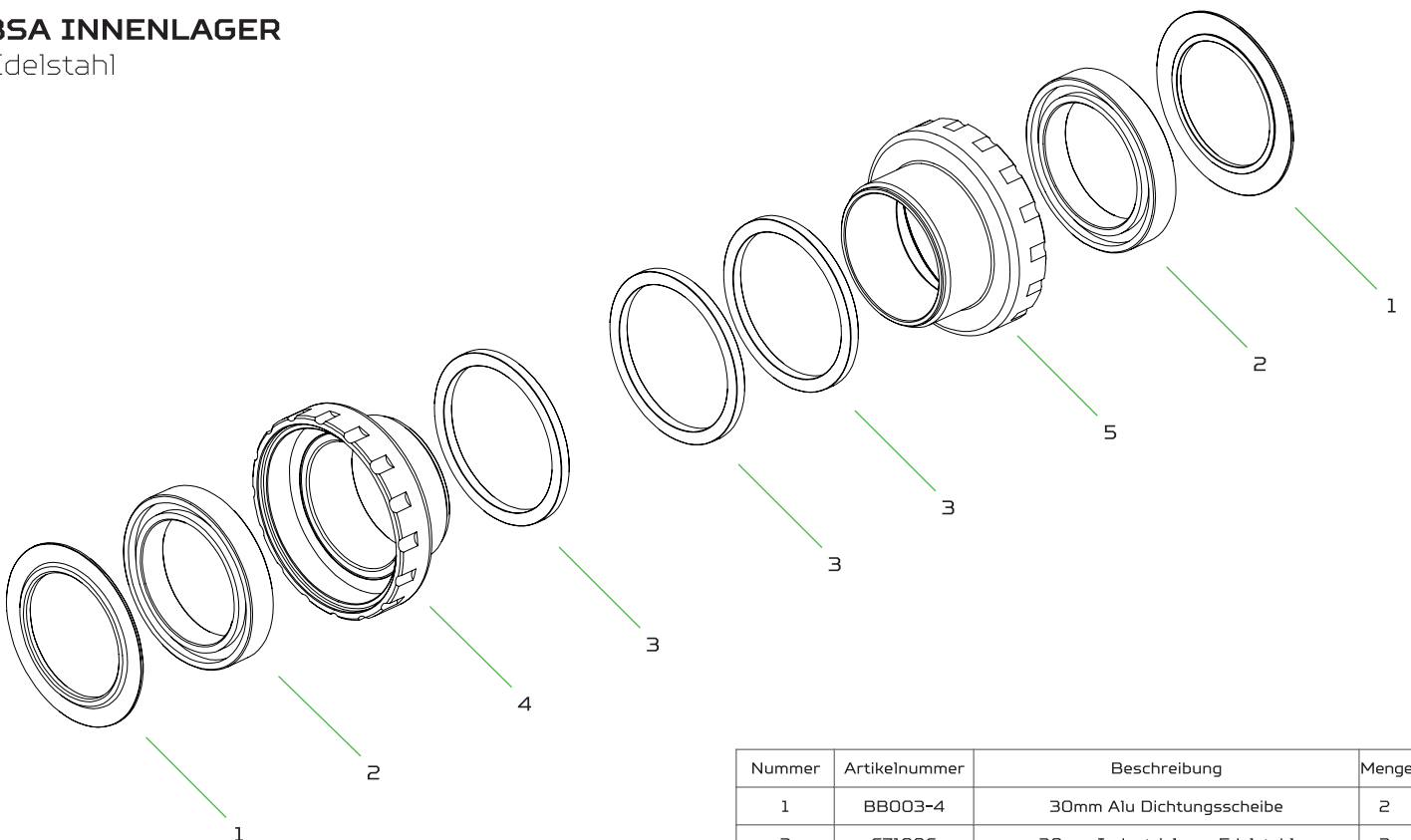

Nummer	Artikelnummer	Beschreibung	Menge
1	BB003-4	30mm Alu Dichtungsscheibe	2
2	S71806	30mm Industrielager Edelstahl	2
3	BBSP106	2.5mm Unterlegscheibe	3
4	BB003-1	30mm BSA Schale Nichtantriebsseite	1
5	BB003-2	30mm BSA Schale Antriebsseite	1



ACHTUNG: DIESE ANLEITUNG UNBEDINGT DURCHLESEN, BEVOR SIE DAS INNENLAGER MONTIEREN!

Fahrrad fahren kann gefährlich sein. Diese Anleitung sollten Sie vor der Montage sorgfältig lesen. Wenn Sie auf diese Anleitung bei der Montage und der Verwendung dieser Komponenten nicht achten, kann es zu schweren Verletzungen oder sogar tödlichen Unfällen führen.

INHALT

- Schaleinheit (Antriebsseite) samt Industrielager
- Schaleinheit (Nichtantriebsseite) samt Industrielager
- 2 x Schutzdeckel Industrielager
- 3 x 2.5mm Unterlegscheiben Schalen

BENÖTIGTE WERKZEUGE

- Drehmomentschlüssel, NB Ein spezifisches Werkzeug (HTT188) wird für die Montage des Innenlagers benötigt. Dieses kann im Fachhandel bezogen werden.

KOMPATIBILITÄT

Mit dem Hope BBSS30N/B/S/PU/R/C Innenlager kann man eine Kurbelgarnitur mit 30mm Welle und BSA Gehäuse mit 68, 73 oder 83mm Baubreite montieren. [S. hopetech.com für weitere Details]

KONTROLLIEREN SIE FOLGENDES VORAB

001_Es ist für die Langlebigkeit der Industrielager kritisch, daß das Gehäuse vor der Montage richtig vorbereitet wird. Das Gewinde und die Kontaktfläche zwischen Gehäuse und Schale sollten vor der Montage nachgeschnitten bzw plangefräst werden, damit die Schalen sauber und quer montiert werden können.

INNENLAGER SCHALEN MONTIEREN

001_Stellen Sie die richtige Konfiguration der Unterlegscheiben fest (S. Zeichnungen).

002_Das Gewinde der Schalen und des Gehäuses mit Fett schmieren. Die Schale der Antriebsseite samt Muffe und den entsprechenden Unterlegscheibe(n) - (s. Zeichnung) in die rechte Seite des Gehäuses erstmal per Hand und dann mit dem Werkzeug HTT179 im Gegenuhrrzeigersinn mit 40-50Nm anziehen.

003_Die Schale der Nichtantriebsseite samt Unterlegscheiben (wenn nötig) im Uhrzeigersinn in die linke Seite des Gehäuses mit 40-50Nm einschrauben.

DIE KURBELGARNITUR VERBAUEN

Die Anleitung des Herstellers beachten. NB Mit Hope Innenlager kommt die Welle der Kurbelgarnitur direkt in Kontakt mit dem inneren Käfig des Innenlagers. Es gibt keine Kunststoffhülle.

HOPE GARANTIE

Für alle Hope Komponenten gilt eine Garantie von zwei Jahre ab Einkaufsdatum gegen Materialdefekte und Montagefehler. Die Originalrechnung wird benötigt und die Ware muß an den Originalhändler retourniert werden. Die Garantie gilt nicht für Schaden, die durch Missbrauch oder die Nichtbeachtung dieser Gebrauchsanleitung entstehen. Ihre gesetzlichen Rechte sind von dieser Garantie nicht betroffen.

KONFIGURATION DER UNTERLEGSCHLEIBEN NACH GEHÄUSEBREITE

68mm / 83mm **Gehäuse**

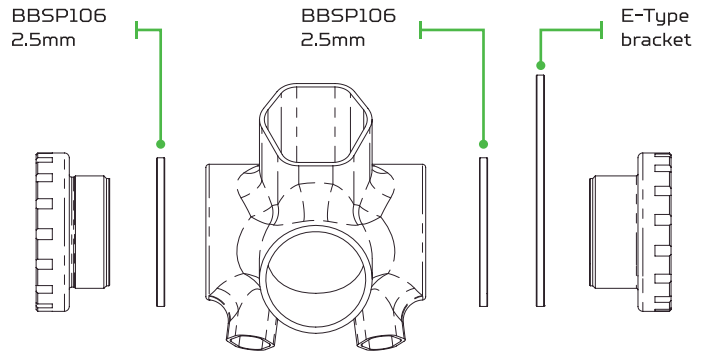
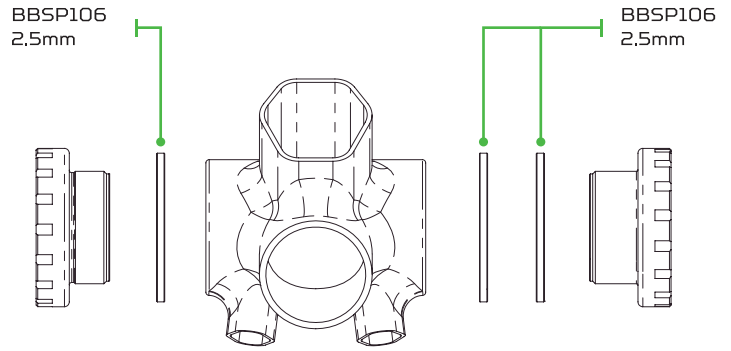

Nichtantriebsseite

Antriebsseite

73mm **Gehäuse**

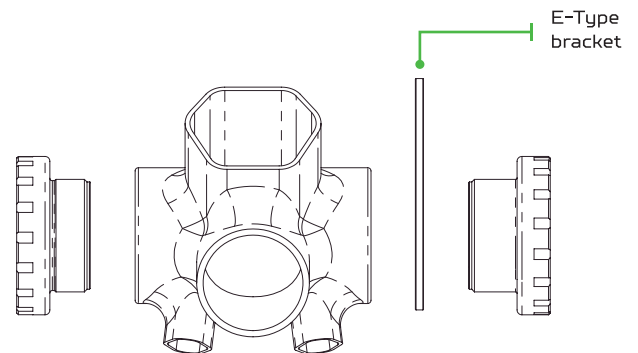
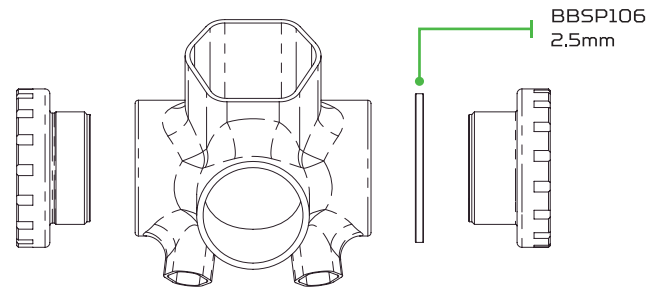

Nichtantriebsseite

Antriebsseite

HOPE TECHNOLOGY
(IPCO) Limited

Hope Mill, Calf Hall Road
Barnoldswick, Lancashire
BB18 5PX, United Kingdom